

ONVO

scooter

Kullanım Klavuzu

OV-012

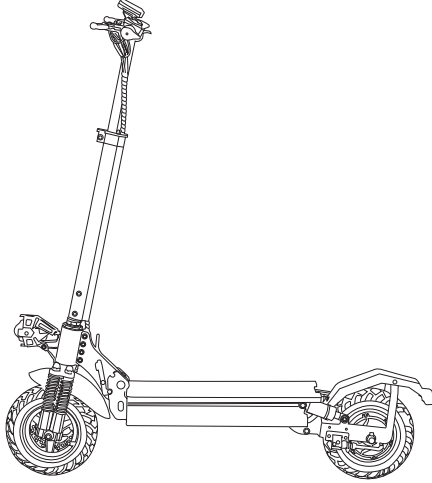

Satın aldığınız için teşekkürler

Onvo Elektrikli Scooter'ı satın aldığınız için teşekkür ederiz.
Tarz sahibi bir spor ve eğlence aracıdır.

www.onvo.com.tr



Lütfen ürünü kullanmadan önce kılavuzu okuyun ve ileride başvurmak üzere saklayın. Aracın kullanımı tamamen sürücünün sorumluluğunda gerçekleşir. Üretici, aracın uygunsuz veya öngörülemeyen kullanımının bir sonucu olarak insanlara veya eşyalara verilen her türlü zararlardan sorumlu değildir

* Ürün ve aksesuarlarının sürekli gelişimi nedeniyle, kılavuzdaki ve karton kutudaki resimler biraz farklı olabilir.

Açıklamalar

TR

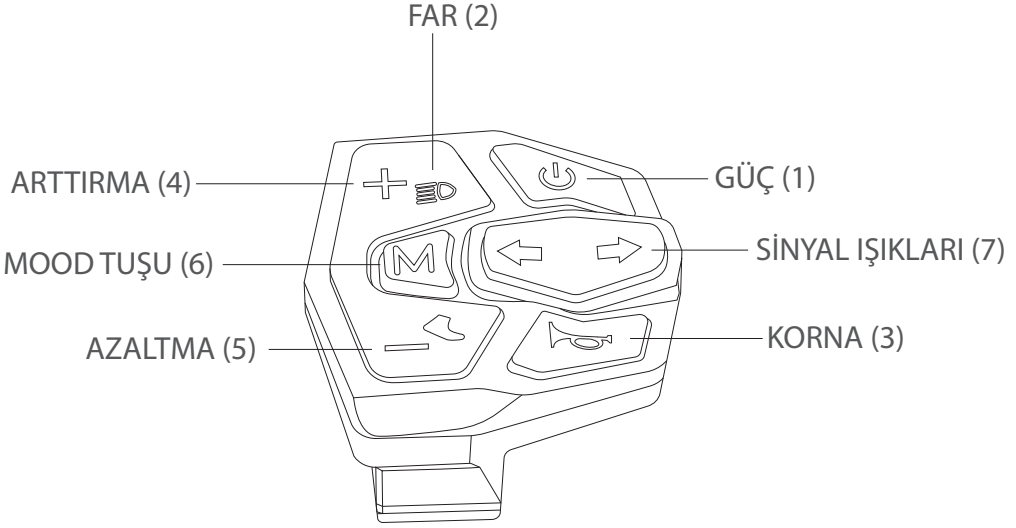

1. Ekran açılana kadar Güç düğmesine basılı tutunuz.
2. Işıkları açmak için Far düğmesine uzun basın, ışık açılacaktır. Kapatmak için ise tekrar uzun basın ışıklar kapanacaktır.
3. Kornaya basmak için kullanabilirsiniz.
4. Vites arttırmak için basınız.
5. Vites azaltmak için basınız.
6. Mood düğmesidir.
7. Sağ ve Sol sinyal dönüş ışıkları için kullanılır.

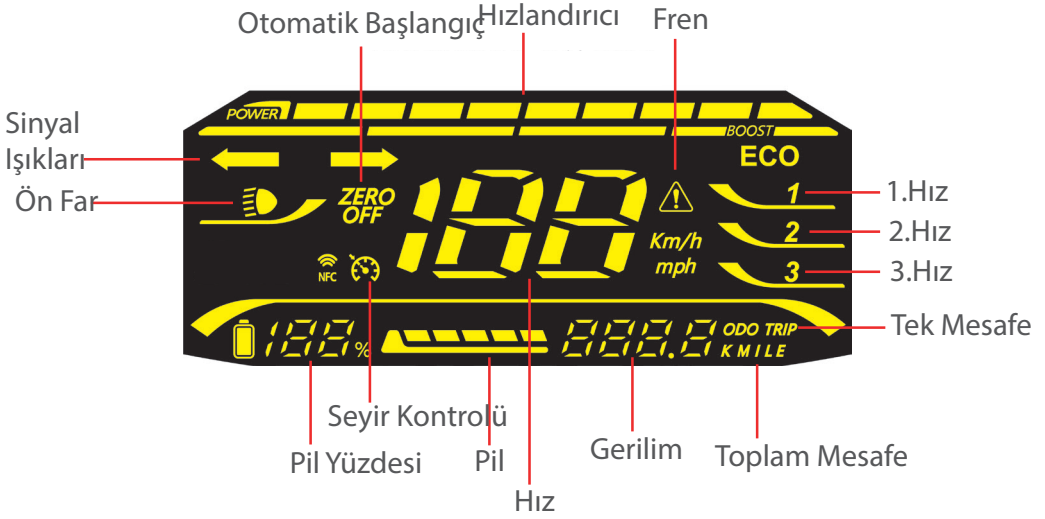

Güç düğmesine basılı tutun ve ekranınızı açınız. Ardından tekrar güç düğmesine kısa süre bastığınızda sağ köşedeki veri bilgilerini görüntüleyebilirsiniz.

Bu bilgiler sırasıyla değişecektir, sıralama aşağıdaki gibidir;

Zaman (Time)

Gezi (Trip)

Toplam Mesafe (ODO)

Voltaj (Vol)

Hata (ERR)

Süre (Time), Ekran açıldıktan sonra geçen süreyi ifade eder.

Teknik Özellikler

TR

Ölçüler	116.5*60*106-110-128cm
Katlanmış ölçüler	114*19*45cm
Ağırlık	25 kg
Yükleme limiti	150 kg
Maksimum hız:	25km/h
Maksimum yokuş tırmanma	30°
Çalışma sıcaklığı	-10°C ~ 40°C
Batarya	Lithium 48V - 10 Ah
Menzil	40-45 km
Şarj süresi	Ortalama 5-6 saat
Şarj aleti	AC 240V 50/60Hz - DC 54,6V/2A
Tekerlek boyutu	10" [Vacuum tires]
Motor gücü	800W
Çift fren	Elektrikli fren, Ön ve arka Disk Fren
Süspansiyon	Ön ve arka şok emici
Anahtarlı güç kilidi	Var
Ayarlanabilir gidon yüksekliği	
Su geçirmezlik	IPX4 [Su Sıçramasına Dayanaklı]

* Özelliklerdeki azami menzil 70kg yük, 20km/saat sabit hızda sürüş esaslıdır ve sürüş mesafesi arazi sürüşü ve sürüş yolu zorluğuna göre kısılabılır.

Sürücü ağırlığı, çevre koşulları, yol yüzeyi, yol eğimi, pil ömrü ve lastik basıncı sürüş menzili etkiler. Hız 25 Km/h Limitlidir.

İlk Montaj

TR

Scooteri ambalajından çıkardıktan sonra, çerçeve kilitleme kancasını platforma doğru indirin ve aynı zamanda gidonu yerine oturana kadar dikey konumda kaldırın. Çerçeve kilit kolunu gidona doğru itin. Gidon kilit kolunu açın, gidon yüksekliğini ayarlayın ve kolu kapatarak kilitleyin. Gidon tutacaklarını, yerine oturana kadar yatay olarak hareket ettirin. Gerekirse fren kollarını, kilometre sayacını ve tuş kilidini gidona takın.

Şifre oluşturma kısmı opsiyoneldir. Şifre oluşturulurken aşağıdaki adımları izlemeniz gerekmektedir.

Orjinal şifre: 0000



- Ekranı açmak için güç düğmesine basılı tutun ve ekranda yukarıda ki görselde ki gibi "SC" yazısını göreceksiniz.



- Güç düğmesine kısaca basınız, ilk rakam yanıp sönmeye başlayacaktır. "+" tuşuna basın ve 0'ı yazısını göreceksiniz.



- Güç düğmesine kısaca basınız, ikinci rakamı ayarlamak için "+" tuşuna basın ve 0'ı ayarlayın.



- Güç düğmesine kısaca basınız, üçüncü rakamı ayarlamak için “+” tuşuna basın ve 0’ı ayarlayınız.



- Güç düğmesine kısaca basınız, dördüncü rakamı ayarlamak için “+” tuşuna basın ve 0’ı yazısını göreceksiniz.

Şifre oluşturma ayarını tamamlamak için son olarak güç düğmesine uzun basılı tutun ve onaylayınız.

Şifre sıfırlamak için bu kısımda yer alan adımları izleyiniz. Oluşturduğumuz orjinal şifreyi “0000” girin ve onaylayınız. Belirleyeceğiniz yeni şifrenizi iki kez girin ve onayladıktan sonra ayar modundan çıkınız.



- M düğmesine basılı tutun ve menü ayarlarına giriniz. “-” tuşuna basın, ekranda “SC” yazısını göreceksiniz. Ardından M düğmesine kısaca basın, ilk rakam kısmı yanıp sönmeye başlayacaktır, “+” tuşuna basın ve 0’ı göreceksiniz. Güç düğmesine kısa basın, ikinci rakam yanıp sönmeye başlayacaktır, “+” tuşuna basın ve 0’ı göreceksiniz. (Üçüncü ve dördüncü rakamlar tekrarlanır.)



- Güç düğmesine basılı tutun ve onaylayınız, ekranınız “S1” olarak görünecektir. Burada yeni şifrenizi ayarlayabilirsiniz.

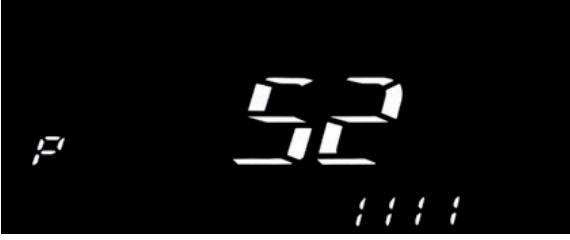

- Yukarıdaki işlemi tekrarlayarak yeni şifrenizi onaylayınız.

Yeni şifrenizi onaylamak için güç düğmesine basılı tutunuz. Ekran otomatik olarak "SC" ye geri dönecek ve hız ekranına geçecektir.

HATA KODU	AÇIKLAMALAR
21E	Kontrol Cihazı Hatası
22E	Hızlandırıcı Hatası
23E	Motor Sensörü Hatası
25E	Fren Hatası
30E	Gösterge veya Kontrolcü İletişim Hatası

- Scooter'ı şarj etmek için kapatın, platformun yan tarafındaki lastik kapağı kaldırın, güç kaynağı kablosunun ucunu şarj portuna bağlayın [kontakları doğru konuma yerleştirdiğinizden emin olun] ve fişi prize takın.
- Güç kaynağında kırmızı LED pil şarjını gösterecektir.
- Pil şarj süreleri, pilin şarj durumuna göre değişebilir.
- Pil tamamen şarj olduğunda, güç kaynağı üzerindeki LED yeşile dönecektir. Şarjın sonunda, güç kaynağını çıkarın ve lastik kapağı yerine takın.
- İlk kullanımdan önce pili %100 kapasiteye kadar şarj edin.

Scooter Açılışı

Scooterı ambalajından çıkardıktan sonra, çerçeve kilitleme kancasını platforma doğru indirin ve aynı zamanda gidonu yerine oturana kadar dikey konumda kaldırın. Çerçeve kilit kolunu gidona doğru itin. Gidon kilit kolunu açın, gidon yüksekliğini ayarlayın ve kolu kapatarak kilitleyin. Gidon tutacaklarını, yerine oturana kadar yatay olarak hareket ettirin. Gerekirse fren kollarını, kilometre sayacını ve tuş kilidini gidona takın.

Scooter katlama

Scooterin kapalı olduğundan emin olun. Gidon kilit kolunu açın, tamamen indirin ve kolu kapatarak kilitleyin. Düğmelerin kancalarını dışa doğru itin ve düğmeleri dikey konuma indirin. Önce çerçeve kilitleme kolunu ve ardından çerçeve kilitleme kancasını ayak tahtasına doğru indirin, ardından çubuğu yerine oturana kadar yatay olarak getirin.

Scooter kullanımı

Yürürlükteki mevzuatın gerektirdiği tüm koruyucu ekipmanları giyiniz.

Güç düğmesine basılı tutun: ekran aydınlanacaktır. Destek ayağının yukarıda olduğundan emin olun ve pil seviyesini kontrol edin. Scooter'ı kapatmak için, ekran kapanana kadar Güç düğmesine basılı tutun. Scooter yaklaşık 3 dakika açık kalır ve kullanılmazsa, otomatik olarak kapanır.

Her kullanımdan önce frenlerin çalışmasını kontrol ediniz.

Ön ve arka lambaları açmak/kapatmak için Fonksiyon tuşuna kısa basın: Hız 1:10Km/s, hız 2:20km/s, hız 3:25km/s.

NOT: Ulaşılabilir MAKS hız, gidilen yol türü, kullanıcı ağırlığı, sürüş tarzı, pil şarjı / aşınması vb. Dahil birçok faktöre bağlıdır.

Yürümeye başlamak için, bir ayağınızla platforma çıkın ve diğeriyle kendinizi hafifçe itin. Scooter hareket etmeye başladığında, iki ayağınızı da platforma koyun ve gaz kolunu çekin.

NOT: Gaz pedalı yalnızca scooterin hızı 3 km / saatten fazla olduğunda çalışır.

En az 8 saniye boyunca aynı hız korunursa, gaz pedalı bırakıldığında bile sabit bir hızı koruyan Seyir Kontrolü modu etkinleştirilir. Seyir Kontrolü modundan çıkmak için, etkinleştirildikten sonra hızlanın / fren yapın.

Gaz pedalı bırakıldığında, Seyir Kontrolü modu etkin değilse, scooter yavaşça fren yaparak hızı otomatik olarak azaltır. Disk frenini kullanarak fren yapmak için, SOL [arka tekerleği frenlemek için] veya SAĞ [ön tekerleği frenlemek için] fren kolunu çekin.

NOT: Nem, frenin daha yavaş tepki vermesine neden olur.

Yönü değiştirmek için gidonu yavaşça döndürün ve vücudunuzu istediğiniz yöne doğru eğin.



Ürünü olumsuz hava koşullarında
(örn. Yağmur, kar veya buz)
kullanmayınız.



Yol engembeli olduğunda veya
tümsekler varsa yavaş bir hız
kullanın.

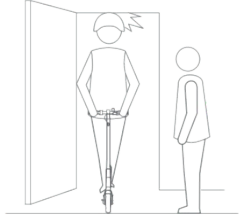

Dikkatli sürün ve yüksek engellere
dikkat edin.



Yokuş aşağı giderken hızlanmayın.



Yürürken gaz kolunu çekmeyin.

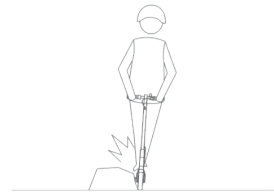

Sürüş sırasında engellerden
kaçınin.

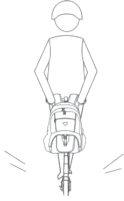

Gidona nesnelere asmayın.



Sürüş sırasında her iki ayağınızı da
scooter üzerinde tutun.

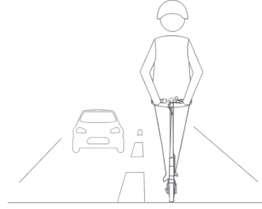

Yasak olan yerlerde, trafiğin yoğun
olduğu yerlerde ve yayaların yoğun
olduğu yerlerde sürmeyin.

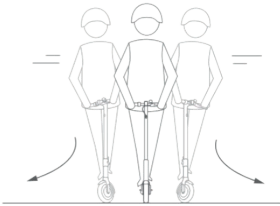

Sürüş sırasında gidonu aniden
çevirmeyin.



Su birikintilerinden geçmeyin.

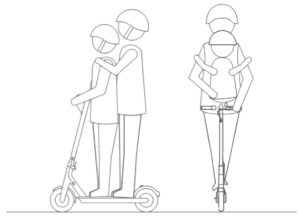

İki veya daha fazla kişiyle [çocuklar
dahil] araç kullanmayın.



Arka çamurluğa basmayın.

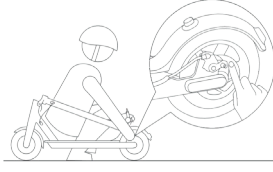

Disk frene dokunmayın.



Sürüş sırasında ellerinizi gidondan çekmeyin.

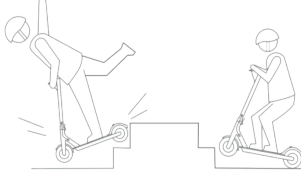

Merdivenlerden yukarı / aşağı gitmeyin veya engellerin üzerinden atlamayın.

Güvenlik Hatırlatıcısı

TR

Scooter, eğlence için tasarlanmış bir cihaz olmasına rağmen, halka açık alanlarda bir araç olarak kabul edilir ve bu nedenle aynı risklere tabi olacaktır. Güvenlik nedeniyle, kılavuzda yer alan talimatları izleyin ve otoyol kurallarına uyun.

Yürürken veya bisiklet sürerken olduğu gibi trafik kazalarına maruz kalabileceğiniz için çarpışma ve yaralanma olasılığı dahil risklerin tamamen önlenemeyeceğini lütfen unutmayın. Diğer araçlarda olduğu gibi, ne kadar hızlı sürerseniz, scooterin fren yapması o kadar uzun sürer.

Düzgün bir yüzeyde sürerken, acil frenleme savrulmaya, denge kaybına ve hatta düşmeye neden olabilir, bu nedenle sürüş sırasında ve yeterli hız ve mesafeleri korurken dikkatli olunmalıdır.

Düşme riski durumunda, öncelikle scooterı değil kişisel güvenliğinizi koruyun.

Yayaların yol haklarına saygı gösterin ve sürüş sırasında onları korkutmayın: hızı düşük tutun veya araçtan inin.

Kılavuzda belirtilen güvenlik talimatlarına ve scooter kullanımıyla ilgili yönetmeliklere harfiyen uyun. Kuralların ihlali, suçlamalara, kişisel yaralanmalara, kazalara, yasal anlaşmazlıklara, çatışmalara ve diğer hoş olmayan durumlara neden olabilir. Şirketimiz doğrudan veya müşterek sorumluluk üstlenmez.

- Scooterin doğru şekilde monte edilip edilmediğini ve hasar görüp görmediğini kontrol edin;
- Frenlerin, lastiklerin doğru çalışıp çalışmadığını ve tüm vidaların sıkılıp sıkılmadığını kontrol edin.
- Kilitleme kollarının doğru şekilde takıldığını kontrol edin;
- Kullanım sırasında diğer araçlara, yayalara, hayvanlara, bisikletlere veya diğer engellere müdahale etmekten kaçınmak için çevredeki ortamı tam olarak anlamanız gerekir.

Uyarılar

- Bir kask, eldiven, dirsek / dizlik veya diğer gerekli koruyucu ekipmanı giyin;
- Bozuk ve ıslak yollarda, toprak yollarda, Arnavut kaldırımlı yollarda veya karlı ve sulu yollarda kullanmayın;
- Olası güvenlik problemlerini ve yaralanmaları önlemek için fren sistemine dokunmayın;
- Scooter'ı 20 ° 'den fazla eğimli yollarda kullanmayın;
- Ürünü sarhoşken kullanmayın;
- **Scooter'ı yağmurda / buzda / karda kullanmayın;**
- Eğimler olduğunda yavaşlayın;
- Scooter'ı kişisel veya nesnel nedenlerden kaynaklanan diğer tavsiye edilmeyen durumlarda kullanmayın.
- Bu ürün özel yol kullanımı ile sınırlı olabilir [kullanım alanında yürürlükte olan yönetmelikleri kontrol edin].
- Tekerleklerin sökülmesi karmaşık bir işlemdir ve yanlış montaj dengesizliğe ve arızaya neden olabilir. Garantiyi geçersiz kılmaktan kaçınmak için yalnızca yetkili servis personeline başvurun.
- Pili ÇIKARMAYIN. Akünün çıkarılması karmaşık bir işlemdir ve aracın çalışmasını etkileyebilir. Yalnızca kalifiye servis personeline başvurun.
- Yalnızca orijinal pilleri kullanın; başka marka veya model pillerin kullanılması güvenlik risklerine neden olabilir.
- Kontaklara dokunmayın. Pilin hasar görmesine ve hatta yaralanma ve ölüme neden olabilecek kısa devreyi önlemek için kontakları metal nesnelere uzak tutun.
- Kullanılmış pillerin yanlış kullanımı, çevreye önemli zararlar verebilir. Çevreyi korumak için, kullanılmış pillerin uygun şekilde atılmasıyla ilgili yerel düzenlemelere uyun.
- Her kullanımdan sonra, ömrünü uzatmak için pili tamamen şarj edin.

- Pili, sıcaklığın 50 ° C'nin üzerinde veya -20 ° C'nin altında olduğu bir ortamda saklamayın [örneğin, scooter veya pili bir arabada uzun süre doğrudan güneş ışığı altında bırakmayın]. Arızaya, aşırı ısınmaya, patlamaya ve yangına neden olabileceğinden pili ateşe atmayın. Elektrikli scooter'ı 30 günden fazla kullanmayı planlamıyorsanız, pili tamamen şarj etmeniz ve serin ve kuru bir yerde saklamanız önerilir. Hareketsizlikten kaynaklanan hasarlardan korumak için 60 günde bir şarj etmeyi unutmayın.
- Olası hasar veya yangını önlemek için yalnızca pakette bulunan orijinal güç kaynağını kullanın.

Bakım ve onarım

TR

Scooter üzerinde lekeler varsa, temizlemek için yumuşak, nemli bir bez kullanın. Su sızıntısı ciddi hasara veya elektrik çarpmasına neden olabileceğinden scooter'ın kapalı olduğundan, şarj kablosunun çıkarıldığından ve lastik kapağın kapatıldığından emin olun.

Scooter'ı alkol, benzin veya diğer aşındırıcı kimyasal çözücülerle temizlemeyin ve hasar görmesini önlemek için yüksek basınçlı su püskürtmelerine maruz bırakmayın.

Scooter'ı kullanmadığınız zamanlarda kapalı, serin ve kuru bir yerde saklayın. Uzun süre açık havada saklamayın: aşırı güneş ışığına maruz kalma, aşırı yüksek / düşük sıcaklıklar scooter estetiğinin hızlı bir şekilde bozulmasına neden olabilir, lastik eskimesini hızlandırabilir ve pil ömrünü kısaltabilir.

Lastik Bakımı

TR

Lastik basıncını düzenli olarak kontrol edin [en az 2-3 ayda bir]. Önerilen basınç 40 psi'dir. Scooter'ı yanlış lastik basıncı ile kullanmak, lastiklerin güvenliğini ve kullanım ömrünü azaltır.

Bakım Periyodu

TR

Elektrikli Scooter'u daha uzun yıllar ve daha verimli kullanmak için Altı (6) aylık periyotlar halinde [Yazdan Kışa-Kıştan Yazaya geçerken] Yetkili Serviste yapılması gereken bakımlar.

- Scooter'un eksik vidalarının kontrolü, eksik ise tamamlanması,
- Fren ayarlarının kontrolü,
- Tekerlerdeki rulmanların sprey yağ [vd40] ile yağlanması,
- Servis P değerlerinin kontrolü,
- Lastik hava basıncı kontrolü,
- Direksiyon [Gidon] boşluğunun giderilmesi,

Sorularınız ve önerileriniz için bize ulaşın



0850 886 66 86

ÜRETİCİ FİRMA

MA Elektronik A.Ş
Mimaroba Mah. Emirşah Sk. No:8
Büyüççekmece / İstanbul
0850 886 66 86
www.maelektronik.com.tr

Aşağıdaki şartlar sadece TÜRKİYE CUMHURİYETİ'nde geçerlidir.

- 1- Garanti süresi malın teslim tarihinden başlar ve iki yıldır.
- 2- Bütün parçaların dahil olmak üzere malın tamamı garanti süresince garanti kapsamındadır.
- 3- Malın garanti süresi içerisinde arızalanması durumunda, tamirde geçen süre garanti süresine eklenir. Malın tamir süresi en fazla 20 iş günüdür.
- 4- Malın kullanma kılavuzunda yer alan hususlara aykırı kullanılmasından kaynaklanan arızalar garanti kapsamı dışındadır.
- 5- Bu garanti kaza, davanın, müşteriye tesliminden sonra taşınmadan, yanlış ve kötü kullanımdan, ihmalden, doğal afetlerden, yangından, mücbir sebeplerden elektrik voltajındaki dengesizliklerden, garanti belgesi üzerindeki tahribatlardan, ürün üzerindeki orijinal seri numaralarının kaldırıldığı veya bunlara benzer sebeplerden ya da Kullanım Kılavuzuna uymayan çalıştırma şekillerinden kaynaklanan arızalarda kullanılmamaz veya geçerli değildir. Ma Elektronik Sanayi ve Ticaret A.Ş. kendisi tarafından Onvo ürünlerini tamir etmek üzere yetkili verimleşim birimlerinde ürünün üzerinde sebep olduğu arızalara garanti vermez.
- 6- Satıcı firma tarafından onaylanan garanti belgesini, arıza halinde servisimize göstermek üzere saklayınız.
- 7- Satıcı tarafından bu Garanti Belgesinin verilmesi durumunda, tüketici Gümrük ve Ticaret Bakanlığı Tüketicinin Korunması ve Piyasa Gözetimi Genel Müdürlüğüne başvurabilir.
- 8- Tüketici, garantiden doğan haklarının kullanılmasını ile ilgili olarak çıkabilecek uyuşmazlıklarda yerleşim yerinin bulunduğu veya tüketici işleminin yapıldığı yerdeki Tüketici Hakem Heyetine veya Tüketici Mahkemesine başvurabilir.
- 9- Ürünün montajı ve nakliyesi ürün fiyatına dahil değildir.

Tüketicinin seçmlik hakları**KANUN MADDE 11-**

- (1) Malın ayıplı olduğunun anlaşılması durumunda tüketici;
 - a) Satılanı geri vermeye hazır olduğunu bildiren sözleşmeden dönme,
 - b) Satılanı alıkoyma ayıp oranında satış bedelinden indirim isteme,
 - c) Aşırı bir masraf gerekmediği takdirde, bütün masrafları satıcıya ait olmak üzere satılanın ücretsiz onarılmasını isteme,
 - ç) İmkan varsa, satılanı ayıpsız bir misli ile değiştirilmesini isteme, seçmlik haklarından birini kullanabilir. Satıcı, tüketiciyi tercih ettiği bu talebi yerine getirmekle yükümlüdür.
- (2) Ücretsiz onarım veya malın ayıpsız misli ile değiştirilmesini hakları üretici veya ithalatçıya karşı da kullanılabilir. Bu fıkradaki hakların yerine getirilmesi konusunda satıcı, üretici ve ithalatçı müteselsilen sorumludur. Üretici veya ithalatçı, malın kendisi tarafından piyasaya sürülmesinden sonra ayıplı olduğunu ispat ettiği takdirde sorumlu tutulmaz.
- (3) Ücretsiz onarım veya malın ayıpsız misli ile değiştirilmesinin satıcı için orantısız güçlükleri beraberinde getirecek olması halinde tüketici, sözleşmeden dönme veya ayıp oranında bedelden indirim haklarından birini kullanabilir. Orantısızlığın tayininde malın ayıpsız değeri ayıplı önemli ve diğer seçmlik haklara başvurmanın tüketici açısından sorun teşkil etmeyeceği gibi hususlar dikkate alınır.
- (4) Ücretsiz onarım veya malın misli değiştirilmesi haklarından birinin seçilmesi durumunda bu talebin satıcıya, üreticiye veya ithalatçıya yöneltilmesinden itibaren azami otuz iş günü, konut ve tatil amaçlı taşınmazlarda ise altmış iş günü içinde yerine getirilmesi zorunludur. Ancak, bu Kanununun 58 inci maddesi uyarınca çıkarılan yönetmelik ekli listede yer alan mallara ilişkin, tüketicinin ücretsiz onarım talebi, yönetmelikte belirtilen azami tamir süresi içinde yerine getirilir. Aksi halde tüketici diğer seçmlik haklarını kullanmakta serbesttir.
- (5) Tüketicinin sözleşmeden dönme veya ayıp oranında bedelden indirim hakkını seçtiği durumlarda, ödemiş olduğu bedelin tümü veya bedelden yapılan indirim tutarı derhal tüketiciye iade edilir.
- (6) Seçmlik hakların kullanılmasını nedeniyle ortaya çıkan tüm masraflar, tüketicinin seçtiği hakki yerine getiren tarafta karşılır. Tüketici bu seçmlik haklarından biri ile birlikte 11/1/2011 tarihli ve 6098 sayılı Türk Borçlar Kanunu hükümleri uyarınca tazminat da talep edebilir.

Tüketicinin Garanti ile ilgili Hakları**Ücretsiz onarım hakkı****YÖN. MADDE 8-**

- (1) Tüketicinin, Kanununun 11 inci maddesinde yer alan seçmlik haklarından ücretsiz onarım hakkını seçmesi durumunda satıcı; işçilik masrafı, değiştirilen parça bedeli ya da başka herhangi bir ad altında hiçbir ücret talep etmeksizin malın onarımını yapmak veya yaptırmakla yükümlüdür.
- (2) Tüketici ücretsiz onarım hakkını ücretsiz veya ithalatçıya karşı da kullanabilir. Satıcı, üretici ve ithalatçı tüketicinin bu hakkını kullanmasından müteselsilen sorumludur.

Tüketicinin diğer hakları**YÖN. MADDE 9 -**

- (1) Tüketicinin, ücretsiz onarım hakkını kullanmasına rağmen malın;
 - a) Garanti süresi içinde tekrar arızalanması,
 - b) Tamiri için gereken azami sürenin aşılması,
 - c) Tamirinin mümkün olmadığı, yetkili servis istasyonu, satıcı, üretici veya ithalatçı tarafından bir raporla belirlenmesi, durumlarında; tüketici malın bedel iadesini, ayıp oranında bedel indirimi veya malın ayıpsız misli ile değiştirilmesini satıcıdan talep edebilir. Satıcı, tüketicinin talebini reddedemez. Bu talebin yerine getirilmesi durumunda satıcı, üretici ve ithalatçı müteselsilen sorumludur.
- (2) Tüketicinin sözleşmeden dönme veya ayıp oranında bedel indirim hakkını seçtiği durumlarda, satıcı, malın bedelinin tümünü veya bedelden yapılan indirim tutarını derhal tüketiciye iade etmek zorundadır. Tüketicinin, malın ayıpsız misli ile değiştirilmesini haklarını seçmesi durumunda ise satıcı, üretici veya ithalatçı, malın ayıpsız misli ile değiştirilmesi talebinin kendilerine bildirilmesinden itibaren azami otuz iş günü içerisinde, bu talebi yerine getirmek zorundadır.
- (3) Bu maddenin birinci fıkrasının (c) bendinde belirtilen raporun, arızanın bildirim tarihinden itibaren o mala ilişkin azami tamir süresi içerisinde düzenlenmesi zorunludur.

Değiştirilen ürünün garanti süresi**YÖN. MADDE 10-**

Garanti uygulaması sırasında değiştirilen malın garanti süresi, satın alınan malın kalan garanti süresi ile sınırlıdır. Ancak kalan garanti süresi bir yıldan az ise değiştirilen mal için en az bir yıl garanti süresi verilmek zorundadır.

Kullanım hatası**YÖN. MADDE 11-**

- (1) Tüketicinin malı tanıtma ve kullanma kılavuzunda yer alan hususlara aykırı olarak kullanılmasından kaynaklanan arızalar hakkında Yönetmeliğin 8 ve 9 uncu maddede hükümleri uygulanamaz.
- (2) Arızalarda kullanım hatasının bulunup bulunmadığı, yetkili servis istasyonları, yetkili servis istasyonunun mevcut olmaması halinde sırasıyla; bu malın satıcısı, ithalatçısı veya üreticisinden birisi tarafından o mala ilişkin azami tamir süresi içerisinde düzenlenen raporla belirlenmesi ve bu raporun bir nüshasının tüketiciye verilmesi zorunludur.
- (3) Tüketiciler, bu maddenin ikinci fıkrasında belirtilen rapora ilişkin olarak bilirkişi tarafından tespit yapılması talebiyle uyuşmazlığın parasal değerini dikkate alarak tüketici hakem heyetine ve tüketici mahkemesine başvurabilir.

Üretici, ithalatçı ve satıcının sorumluluğu**SSH YÖN. MADDE 14 -**

- (1) Üretici veya ithalatçılar, yetkili servis istasyonlarının ayrı bir tüzel kişiliği olsa dahi, satış sonrası hizmetlerin sağlanmasından ve yürütülmesinden yetkili servis istasyonları ile birlikte müteselsilen sorumludur.
- (2) Satış sonrası hizmetler, malın niteliğine göre kullanıldığı yerlerde de sağlanabilir.
- (3) Tüketicinin bulunduğu il sınırları içerisinde yetkili servis istasyonu bulunmadığı durumda üretici veya ithalatçılar; malın kullanım ömrü süresince, bakım ve onarımla ilgili olarak tüketicilerden nakliye, posta, kargo veya yetkili servis elemanlarının ulaşım gideri gibi herhangi bir ilave ücret talep edemezler.
- (4) Malın garanti süresi içerisinde yetkili servis istasyonuna veya satıcıya tesliminden itibaren arızasının on iş günü içerisinde giderilmesi halinde, üretici veya ithalatçı; malın tamiri tamamlandıncaya kadar, benzer özelliklere sahip başka bir malı tüketicinin kullanımına tahsis etmek zorundadır.
- (5) İthalatçının herhangi bir şekilde ticari faaliyetinin sona ermesi halinde bakım ve onarım hizmetlerinin sunulmasından garanti süresi boyunca satıcı, üretici ve yeni ithalatçı müteselsilen sorumludur. Garanti süresi geçtikten sonra ise kullanım ömrü süresince bakım ve onarım hizmetlerini üretici veya yeni ithalatçı sunmak zorundadır.

28.11.2013 tarih ve 6502 sayılı Tüketicinin Korunması Hakkında Kanuna dayanılarak Tüketicinin Korunması ve Piyasa Gözetimi Genel Müdürlüğü tarafından yayımlanan yönetmelikler kapsamında hazırlanmıştır.

Ma Elektronik San. ve Tic. A.Ş bu ürünü teslim tarihinden itibaren, garanti şartları dahilinde kanuni süre olan (2) iki sene süresince garanti eder.

Malın:

Cinsi : Scooter
Azami Tamir Süresi : 20 (yirmi) iş günüdür.
Modeli :
Markası :
Bandrol ve Seri No :

Üretici veya İthalatçı Firmasının:

Unvanı : Ma Elektronik San. ve Tic. A.Ş.
Adresi : Mimaroba Mah. Emirşah SK. No:8
Büyükkçekmece / İstanbul

Çağrı Merkezi : 0850 886 66 86

Web : www.onvo.com.tr - info@onvo.com.tr

MA ELEKTRONİK A.Ş.
Mimaroba Mah. Emirşah SK. No:8 Kat:1
Büyükkçekmece / İSTANBUL
Büyükkçekmece / İstanbul 098 0112
Ticaret Sicil No: 219836-S

Satıcı Firmasının:

Unvanı :
Adresi :
Telefonu :
Faks :
e-posta :
Fatura Tarih ve Sayısı :
Teslim Tarihi ve Yeri :
Kaşesi-İmzası :

Müşterinin:

Adı Soyadı (Unvanı) :
Adresi :
Telefonu :

Yetkili Servisin:

Unvanı :
Kaşesi - İmzası :